

# Karta techniczna

4.06 Bolek JS-616	
Wymiary (m) wys x szer x dł	3,45 x 4,24 x 5,70
Obszar bezpiecznej obwiedni	7,24 x 9,20
Wys. swobodnego upadku <b>HIC</b>	1,60 m
Wymagana nawierzchnia	piasek, żwirek, guma
Powierzchnia strefy bezpieczeństwa	42 m <sup>2</sup>
Głębokość posadowienia	50 cm
Przeznaczenie	Plenerowe place zabaw
Części zapasowe	Dostępne u producenta
Przedział wiekowy użytkowników	3-12 lat
Certyfikat zgodności z normą PN-EN 1176-1, 2, 7	Tak
Instrukcja użytkowania	Urządzenie służy do zjeżdżalni na zjeżdżalni, przechodzenia po drabince poziomej i mostku ruchomym.

\* tolerancja wymiarów +/- 5 cm

- słupy konstrukcyjne o przekroju 95x95mm o zaoblonych krawędziach z drewna przecieranego krzyżowo
- elementy drewniane impregnowane ciśnieniowo/ opcjonalnie malowane dodatkowo impregnatem koloryzującym
- dach wykonany z płyty HPL
- balustrady pełne wykonane z płyty HPL
- drążki drabinek ocynkowane
- łańcuch techniczny o krótkich ogniwach ocynkowany/ opcjonalnie kwasoodporny
- ślizg z blachy kwasoodpornej z bokami z HDPE
- urządzenie montowane na stałe w gruncie
- montaż do gruntu na kotwach stalowych ocynkowanych

## Elementy składowe zestawu

nazwa	wymiary /m/	ilość
Wieża z dachem	1,00x1,00 hp=1,45	1
Ślizg długi	L=2,50	1
Pomost ruchome klocki	L=1,50	1
Drabinka pozioma	L=1,50	1
Balustrady pełne	0,60x0,60	5
Podest pojedynczy	0,90x0,90	5



# Karta techniczna

## 4.06 Bolek JS-616

RZUT I ELEWACJA

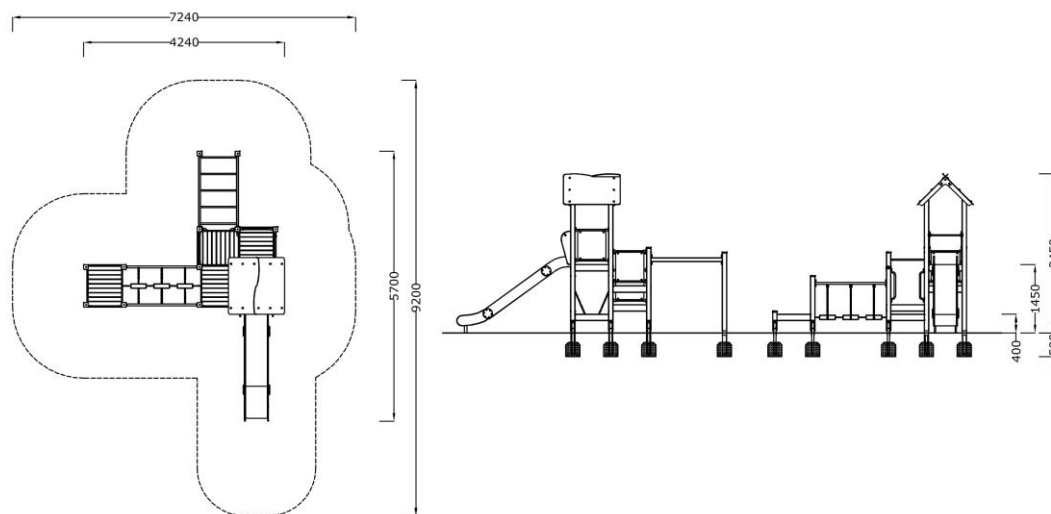

WIDOKI



Przedstawione wzory urządzeń mogą nieznacznie odbiegać od aktualnie produkowanych przez naszą firmę, ponieważ wciąż staramy się wytwarzać urządzenia o coraz wyższym standardzie i dokonujemy pewnych modyfikacji.



**PRO-SYMPATYK** ul. Swojczycka 26a, 51-501 Wrocław  
tel: 71 348 77 45, 501 297 954, e-mail: [biuro@prosympatyk.pl](mailto:biuro@prosympatyk.pl), [www.prosympatyk.pl](http://www.prosympatyk.pl)